

DC Solid State Relay



S1D SERIES



特長

- DC 負荷用 SSR
- 最大負荷電流 5A、10A、15A、40A
- 入出力間耐圧 2,500V 1 分間
- MOS FET 出力タイプ
- オプションで保護カバー有り(P.90)
- オプションで専用放熱器有り(P.90)

型式構成

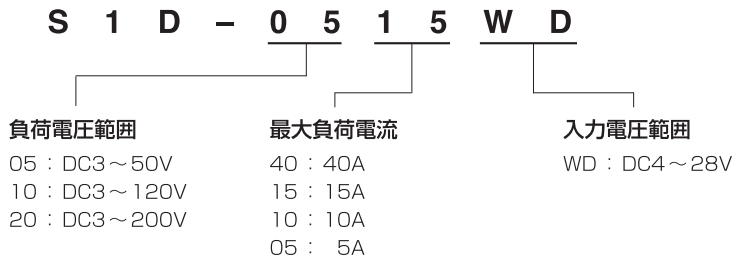

負荷電流特性

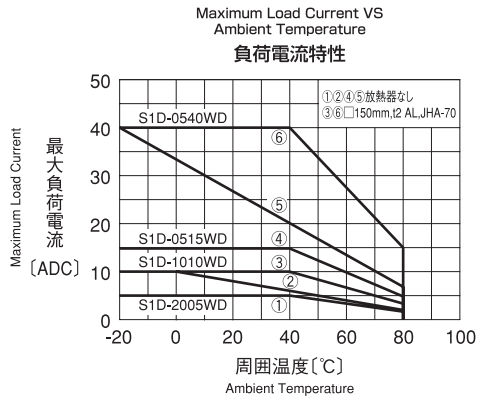

※本カタログの掲載内容については改良等の為変更する場合があります。ご使用に際しては、納入仕様書等でご確認ください。
 ※不明な点は弊社までお問い合わせください。

外形寸法 (mm) Dimensions

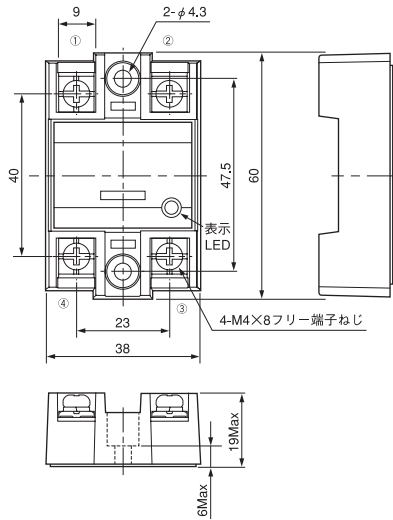

※締付トルク
 出力端子 1.5 N・m (MAX)
 入力端子 1.5 N・m (MAX)
 本体ケース 1.5 N・m (MAX)

等価回路 Equivalent Circuit

S1D-0515WD、S1D-1010WD、S1D-2005WD

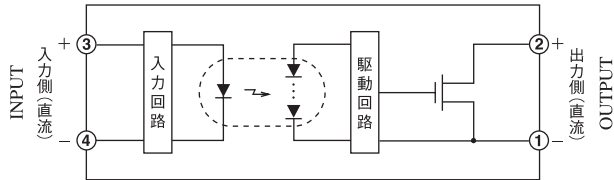

S1D-0540WD

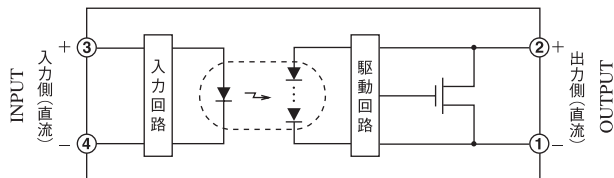

※本カタログの掲載内容については改良等の為変更する場合があります。ご使用に際しては、納入仕様書等でご確認ください。
 ※不明な点は弊社までお問い合わせください。

■ 定 格 Ratings

(Ta = 25 °C)

項 目 Item		記号 Symbols	S1D-0515WD	S1D-0540WD	S1D-1010WD	S1D-2005WD	単位 Units
出力 Output	最大負荷電圧 Maximum Load Voltage	V _{OMAX}	60		150	200	V _{DC}
	負荷電圧範囲 Load Voltage Range	純直流 Pure DC	3~50		3~120	3~200	V _{DC}
		全波整流 Bridge Rectification	35		100	140	V _{rms}
	最大負荷電流 Maximum Load Current	I _{OMIN}	15	40	10	5	A _{DC} /A _{rms}
	サージ電流定格 Surge Current Ratings	I _{SURGE}	50 (1sec)	120 (1sec)	25 (1sec)	10 (1sec)	A
入力 Input	最大入力電圧 Maximum Input Voltage	V _{IMAX}	28				V _{DC}
	最大入力電流 Max Input Current	I _{IMAX}	20				mADC
共通 General	耐電圧 Dielectric Strength	V _{ISO}	2,500 1分間(入力-出力-ケース間)(Rh40~60%)				V _{ACrms}
	絶縁抵抗 Isolation Resistance	R _{ISO}	10 ⁸ 以上 DC500V(入力-出力-ケース間)(Rh40~60%)				Ω
	使用温度範囲 Operating Temperature Range	T _{OPR}	-20~+80				°C
	保存温度範囲 Storage Temperature Range	T _{STG}	-30~+100				°C

■ 特 性 Electrical Characteristics

(Ta = 25 °C)

項 目 Item		記号 Symbols	S1D-0515WD	S1D-0540WD	S1D-1010WD	S1D-2005WD	単位 Units
出力 Output	オフ時漏れ電流 Off State Leakage Current	I _{LEK}	0.1以下 (V _O = 50V)		0.1以下 (V _O = 120V)	0.1以下 (V _O = 200V)	mADC
	オン時電圧降下 On State Voltage Drop	V _{SAT}	0.5以下		1.5以下	1.5以下	V _{DC}
	最小負荷電流 Minimum Load Current	I _{OMIN}	0.1				mA
入力 Input	入力電圧範囲 Input Voltage Range	V _I	4~28				V _{DC}
	動作電圧 Operate Voltage	V _P	4以下				V _{DC}
	復帰電圧 Release Voltage	V _D	1以上				V _{DC}
共通 General	動作時間 Operate Time	T _{ON}	5ms以下 (抵抗負荷)	1ms以下 (抵抗負荷)	5ms以下 (抵抗負荷)		
	復帰時間 Release Time	T _{OFF}	5ms以下 (抵抗負荷)	1ms以下 (抵抗負荷)	5ms以下 (抵抗負荷)		
	入出力間容量 Capacitance	C _{IO}	150以下				PF

※本カタログの掲載内容については改良等の為変更する場合があります。ご使用に際しては、納入仕様書等でご確認ください。
 ※不明な点は弊社までお問い合わせください。

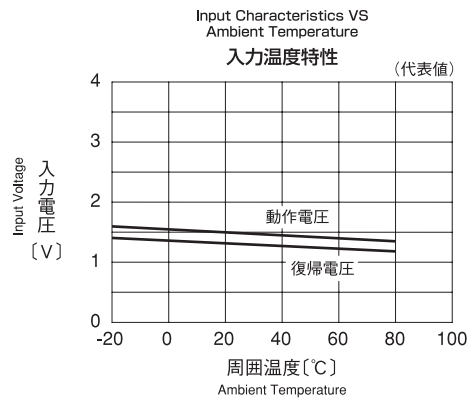
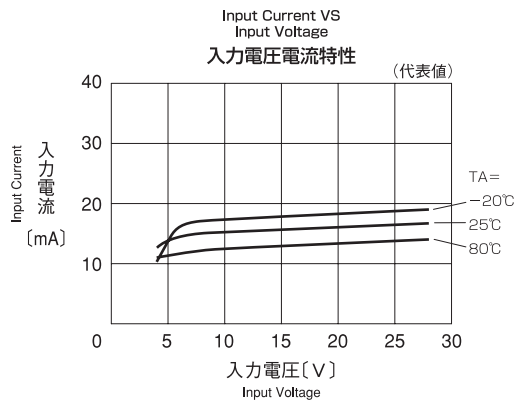
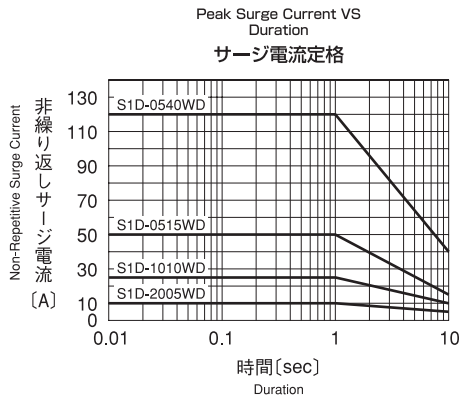

※本カタログの掲載内容については改良等の為変更する場合があります。ご使用に際しては、納入仕様書等でご確認ください。
※不明な点は弊社までお問い合わせください。

オプション Option

放熱器 (HEAT-SINK)

形式 MODEL	JHC-38-1
適合機種 SUITABLE SSR	S1Dシリーズ SERIES

● 外形寸法 DIMENSIONS

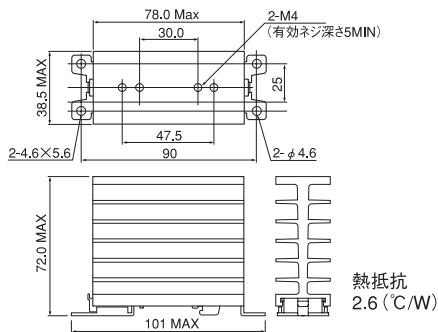

● 負荷電流特性

Maximum Load Current VS Ambient Temperature

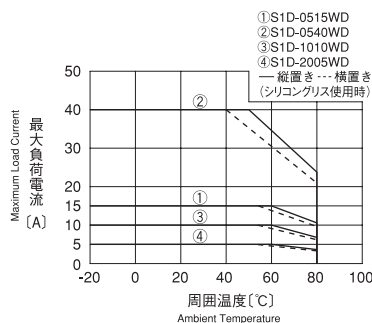

形式 MODEL	JHA-□□□
適合機種 SUITABLE SSR	S1Dシリーズ SERIES

● 外形寸法 DIMENSIONS

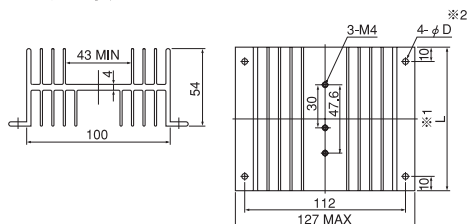

形式 MODEL	熱抵抗 (°C/W) Heat Resistance	※1 L (mm) Dimensions	※2 D (mm) Dimensions
JHA-70	1.52	70	4
JHA-100	1.14	100	4
JHA-150	1.00	150	4.5
JHA-200	0.85	200	4

安全カバー (SAFETY COVER)

形式 MODEL	CV-S101
適合機種 SUITABLE SSR	S1Dシリーズ SERIES

● 外形寸法 DIMENSIONS

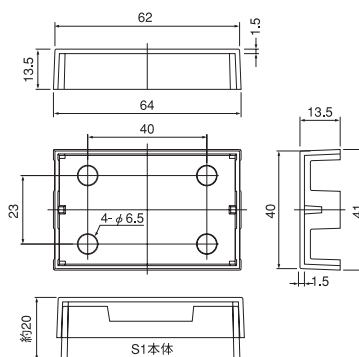

※本カタログの掲載内容については改良等の為変更する場合があります。ご使用に際しては、納入仕様書等でご確認ください。
※不明な点は弊社までお問い合わせください。